

RAILDOME[®] freemotion8

NOTICE D'INSTALLATION RAILDOME FREE MOTION 8 VFM0E3

DESCRIPTIF DES ELEMENTS COMPOSANTS LE RAILDOME

Le chariot caméra

CARTE ÉLECTRONIQUE
GESTION MOTEUR
RÉCEPTION DES DATAS

DÔME HAUTE DÉFINITION ZOOM X25

MOTEUR

ÉMETTEUR
ÉMISSION RADIO
SÉCURISÉE BI-BANDES

BATTERIE

ARRIÈRE
RAILDOME®
freemotion8

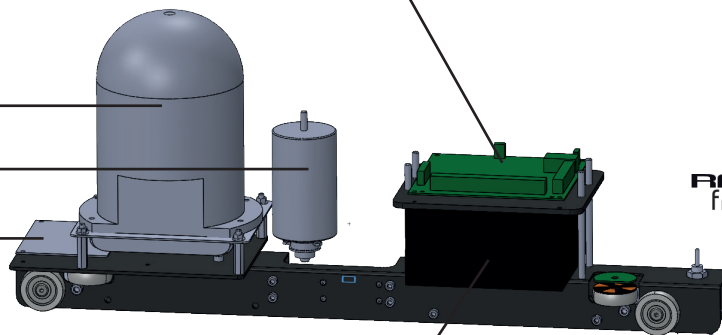

AVANT
RAILDOME®
freemotion8

Réf. : RA-CHA8

Poids des éléments

Chariot : 8.00 kg

Chargeur



Réf. : VFM-CHARG

Analyseur / convertisseur de trames



Réf. : VZC-ANCV

Télécommande



Réf. : RA-TCE

Positionneurs magnétiques



Extrémité butée Rail Départ Alimentation

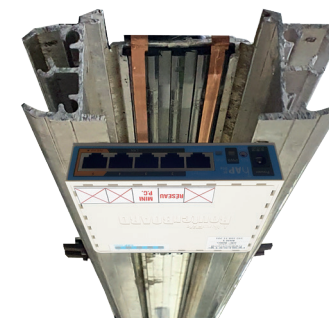

LISTE DES OUTILS NÉCESSAIRES À L'INSTALLATION:

- Clés plates et tubes:
 - 2 clés de 10 (pour les tiges filetées),
 - 2 clés de 13 (pour les tiges filetées),
- Clés 6 pans :
- Lime pour l'ébavurage.....
- Scie à métaux.....
- Gants épais,
- Lampe torche,
- Mètre,
- Multimètre,
- Règle alu de 2 mètres (important pour aligner le rail),
- Pince multiprise.

Matériel conseillé

TESTEUR VIDÉO, IP, HD-SDI, WIFI :

Réf : VZ-TESTFIP



- Écran tactile couleur 7"
- Résolution 800x600 (RVB)
- Contrôle des caméras IP, PTZ et Wifi
- Contrôle des caméras HD-SDI
- Autonome sur batterie avec sortie USB 5V DC
- Testeur de câble UTP/IP en RJ45
- Sortie alimentation 12V DC pour caméras
- Enregistrement photo et vidéo sur carte SD
- Testeur POE
- Générateur de mire (pour contrôle moniteur et DVR)
- Interface de connexion pour réseaux LAN/WAN

Les différentes étapes d'installation :

Phase 1- Nettoyage du rail

Phase 2- Montage du rail

- 4-Réglage bandes magnétiques p.6
- 5- Mettre en place le chariot caméra dans le rail p.7
- 6- Mettre en place la butée rail départ alimentation p.8
- 7- Mettre en place la plaque d'alimentation p.9
- 8- Connecter le rail d'alimentation p.10
- 9- Vérifier que la batterie du chariot se recharge p.11

Utilisation de la télécommande p.12

Configuration du dôme p.13

Avant de procéder au montage, veillez à bien nettoyer le rail afin qu'aucun dépôt n'obstrue le bon fonctionnement du chariot.

Les dépôts, type graphite, doivent être enlevés et les rails d'alimentation électrique doivent être nettoyés au produit d'entretien (type alcool à brûler).



Ne pas laisser de dépôts sur les rails

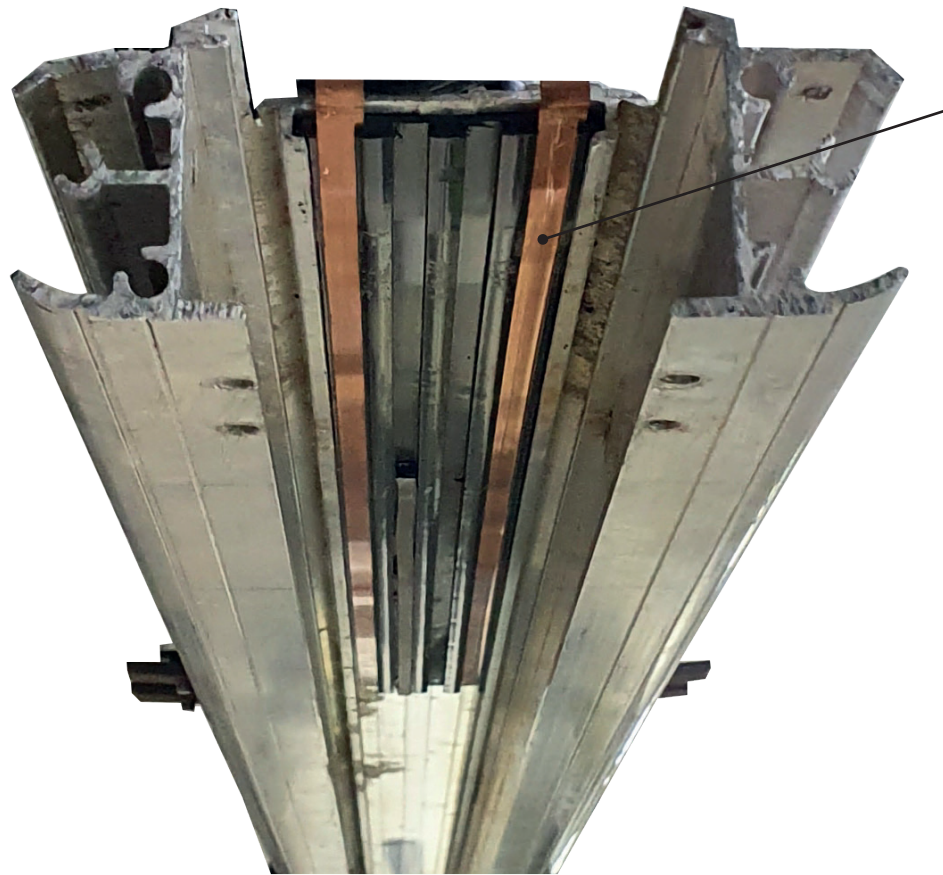

Utiliser des produits d'entretien pour nettoyer les rails d'alimentation électrique.



Il est impératif de procéder au nettoyage du rail pour un fonctionnement parfait et une installation pérenne.

Des bandes magnétiques sont à placer de chaque côté du rail. Ils permettent d'indiquer au chariot lorsqu'il doit s'arrêter.

Ces bandes viennent se coller entre les alimentations électriques du rail. Le premier se place à 70 cm du bord du rail principal (cf. position ci-dessous). Le second est à placer de l'autre côté du rail principal en vis à vis, à 70 cm du bord.

1

L'opération est à faire à chaque extrémité du rail.

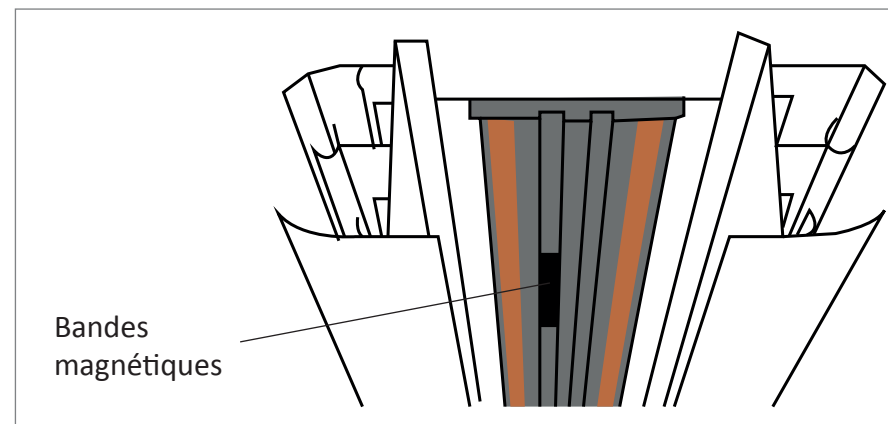

Distance entre la butée et le chariot : 70 cm

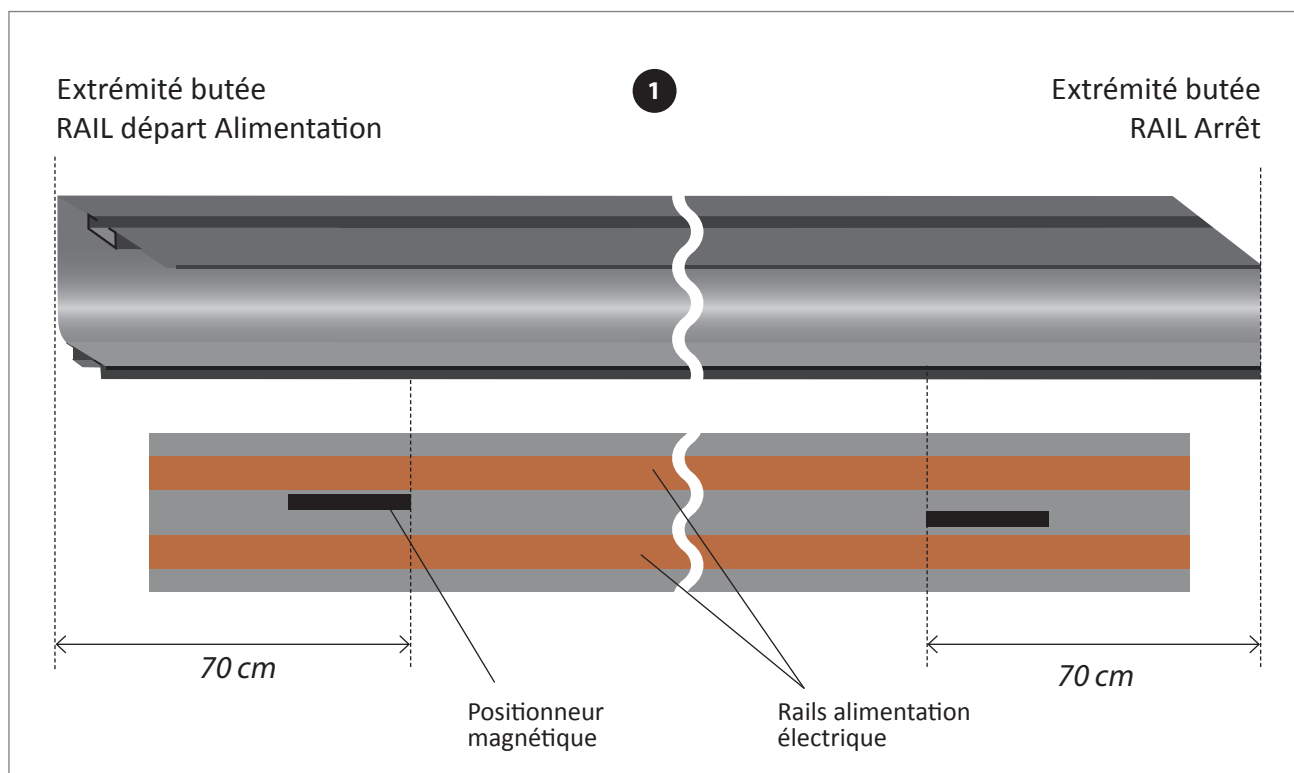
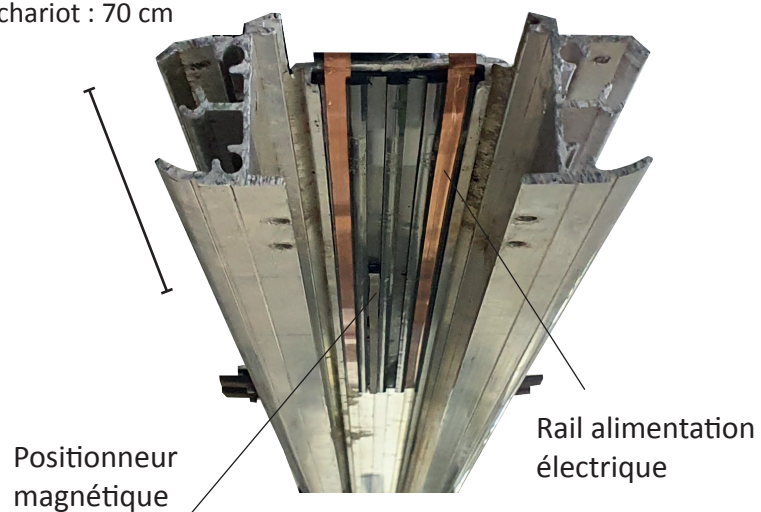

La première chose à faire avant de placer le chariot caméra dans le rail est de **brancher la batterie**. Cela permet aux 2 conducteurs du chariot de rentrer automatiquement dans leurs emplacements pour éviter toute détérioration. **1**

Il suffit ensuite de venir faire glisser le chariot caméra dans le rail en respectant bien le sens indiqué sur le schéma. L'avant du chariot étant dirigé vers la butée Rail Arrêt. **2**

Attention : Pousser le chariot à plus de 2,40m du bord afin d'éviter tout désagrément.

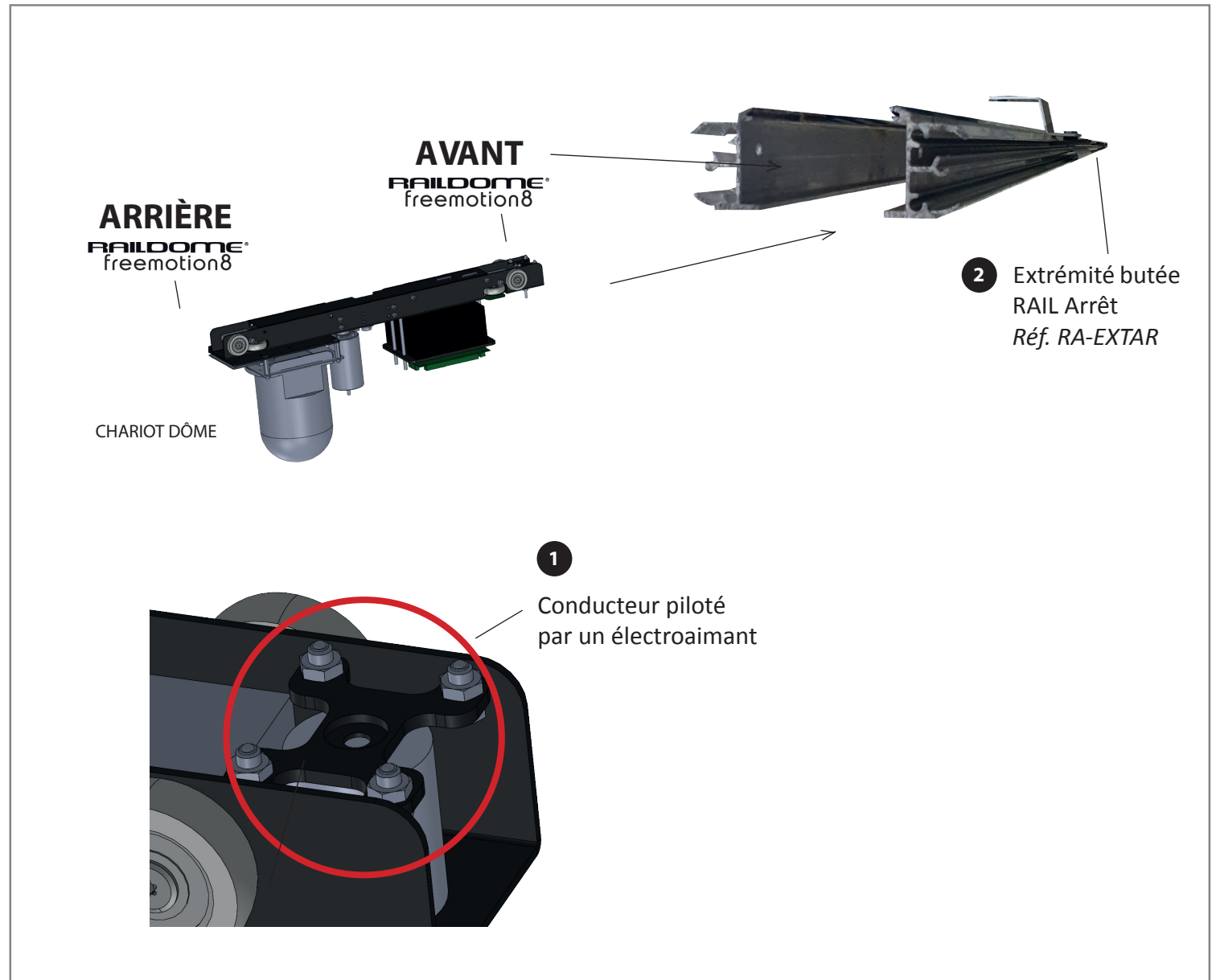

La base «extrémité butée rail départ alimentation» est composée d'un Routeur pour le branchement du câble RJ45.

Composition de la butée rail départ alimentation

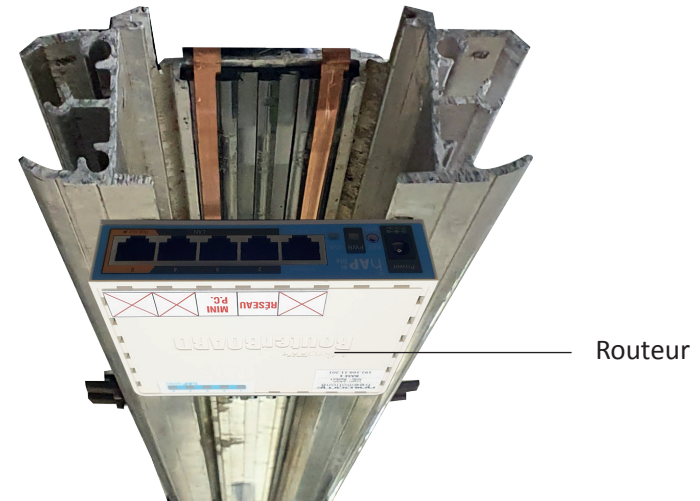

Fixation du routeur sur le rail

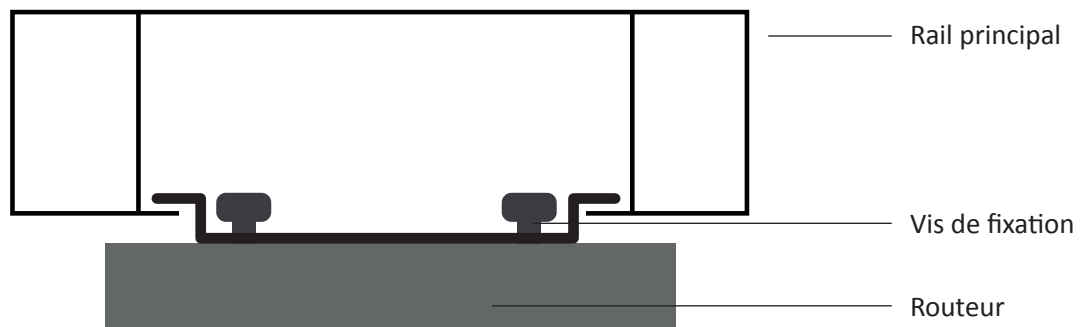

Le mini PC et le chargeur sont à placer au-dessus du rail principal côté Extrémité Butée RAIL / départ Alimentation. Ils se fixent à l'aide d'une bande velcro (fournie) qui vient se coller au dessus du rail principal. Le chargeur doit être relié au routeur par un cordon réseau.

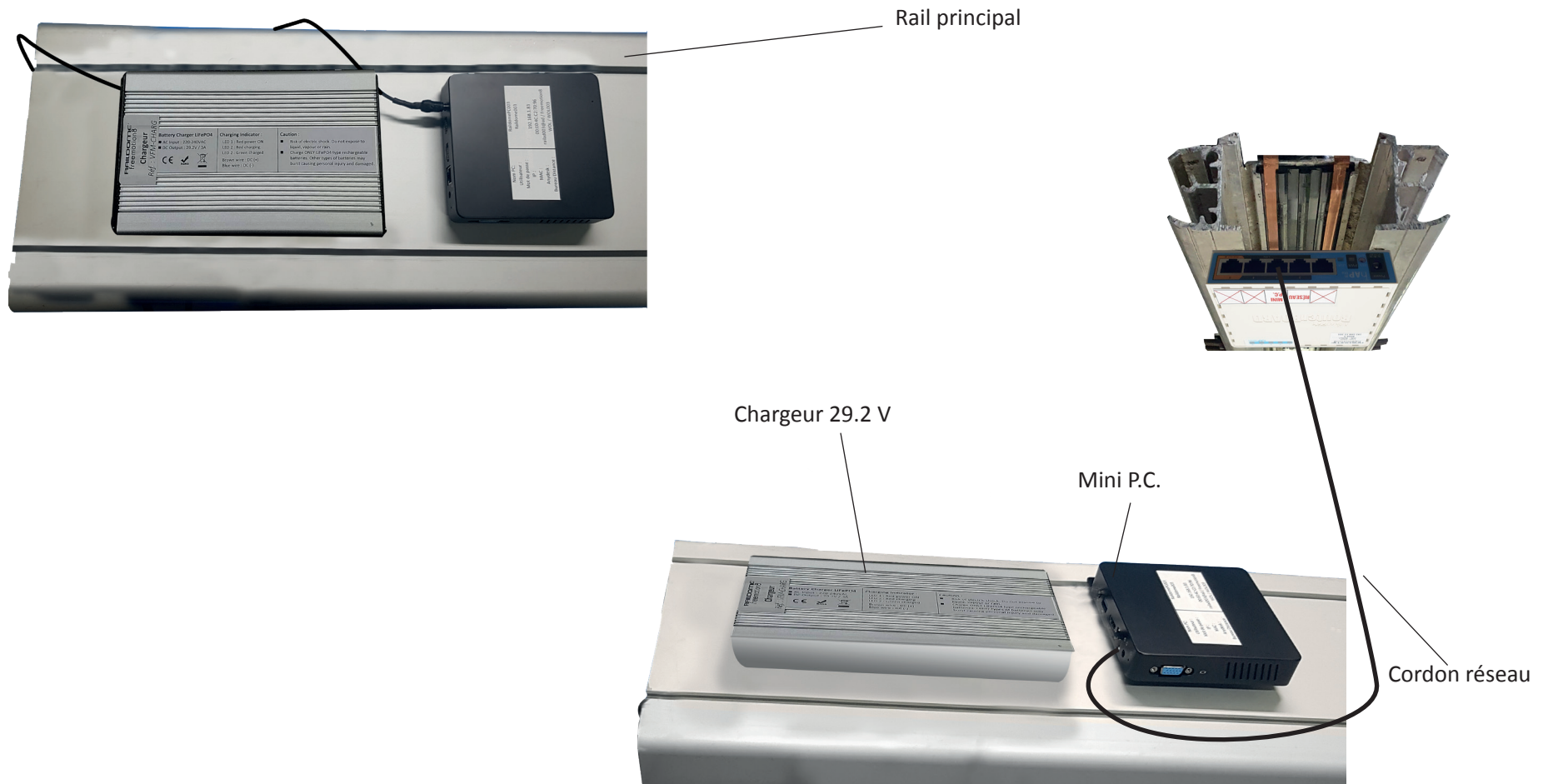

La connection des rails d'alimentation se fait à l'aide des clips reliés à la plaque d'alimentation. Il suffit de venir les clipser à chacun des rails d'alimentation comme sur les photos ci-dessous. **1**

! **ATTENTION** : Respecter le sens pour la polarité. **2**

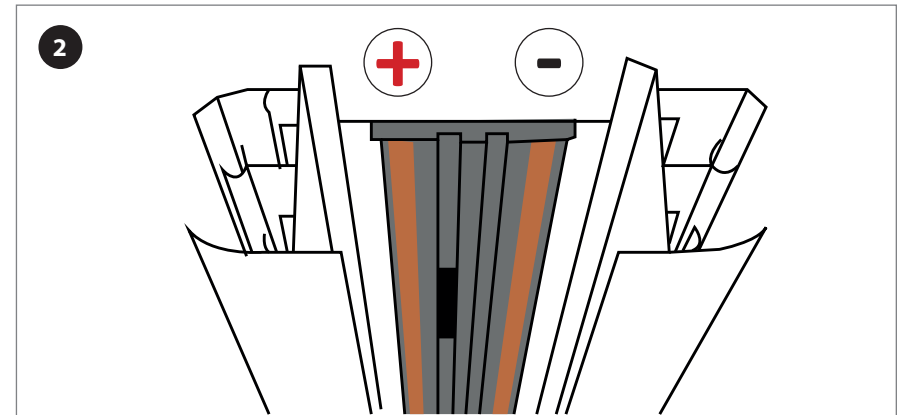

Chargeur
Réf. : VFM-CHARG

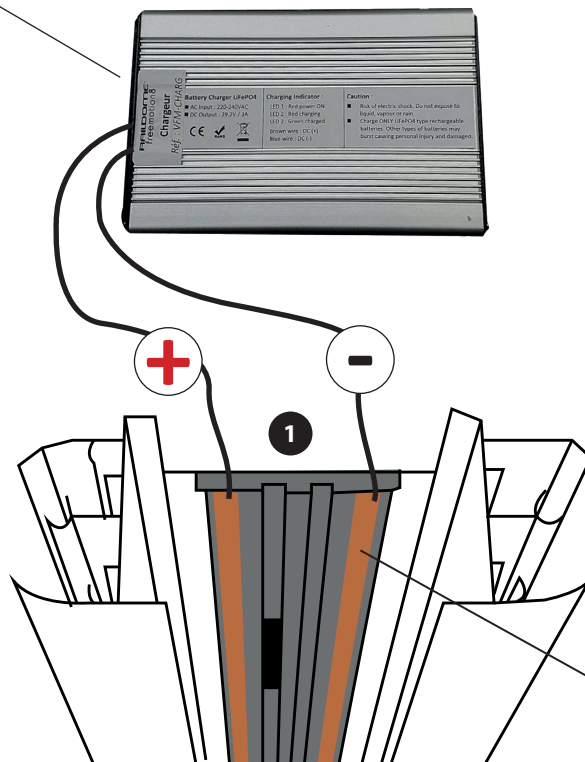

Rail d'alimentation électrique

Le rechargement de la batterie du Raildome se fait uniquement quand le chariot n'est plus en mouvement.

Lorsque le Raildome est inactif, 4 conducteurs pilotés par un électroaimant viennent se plaquer pour permettre la charge de la batterie. **1**

Dès que le chariot est de nouveau sollicité, les conducteurs se retirent permettant au chariot de se déplacer sans contrainte.

Vérifier que le voyant de charge devient rouge quand les conducteurs sont plaqués. **2**

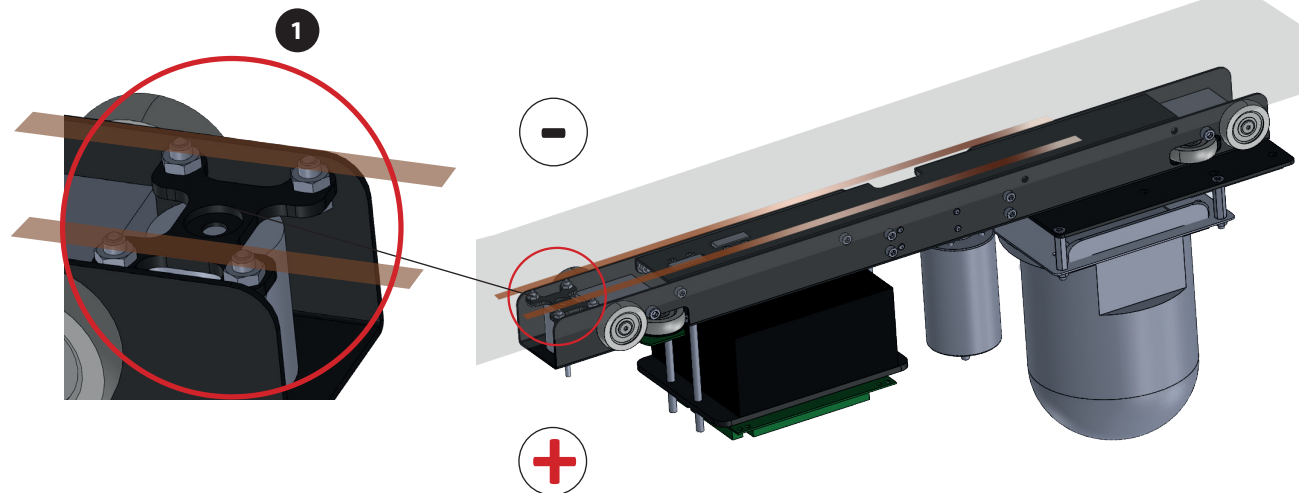
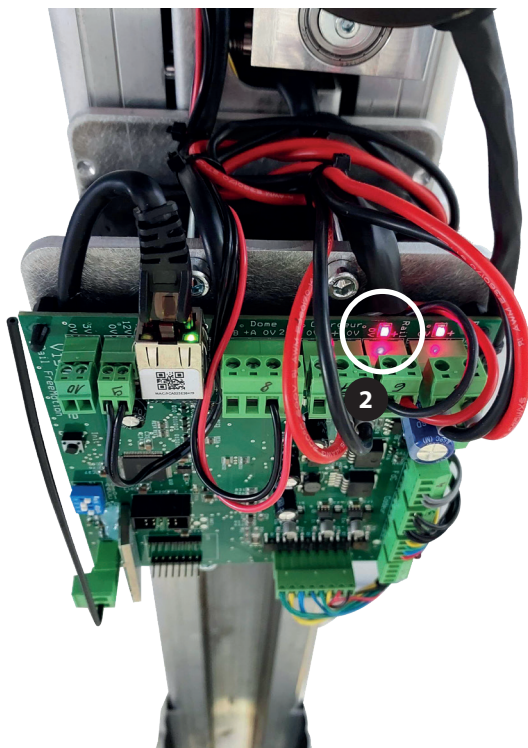
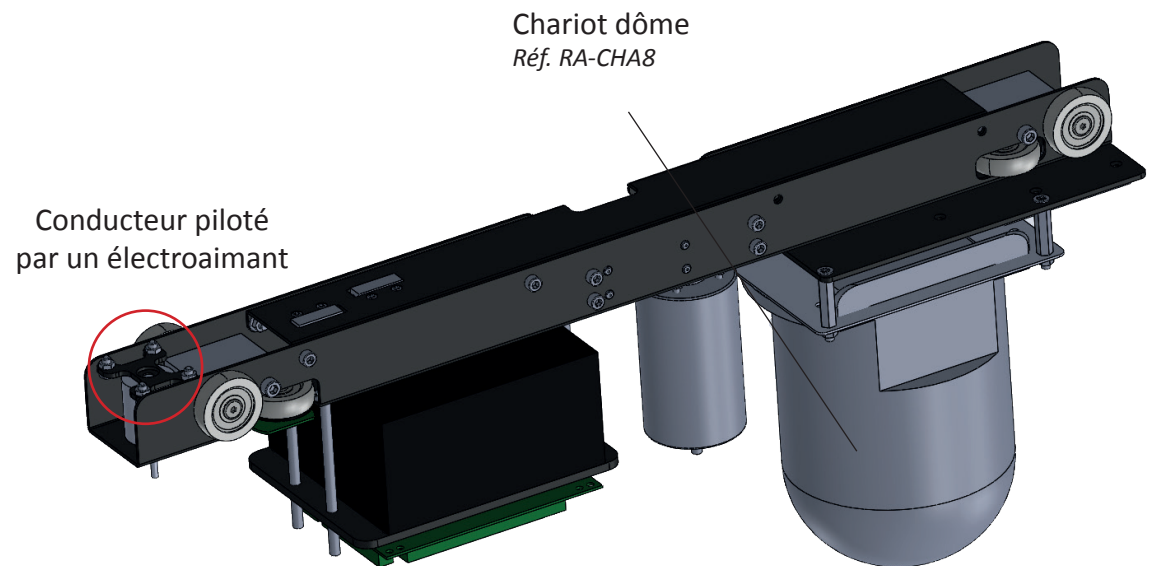



Chaque commande de déplacement est active tant que la touche est maintenue.
La télécommande fonctionne avec une pile 9V (logement au dos - pile fournie).

ACTIONS

PLAN INITIAL

COMMANDE	①	SÉLECTIONNE LA CAMÉRA 1
	②	SÉLECTIONNE LA CAMÉRA 2
	③	SÉLECTIONNE LA CAMÉRA 3
	④	SÉLECTIONNE LA CAMÉRA 4
	←	RAIL, TRANSLATION ARRIÈRE
	→	RAIL, TRANSLATION AVANT

CONFIGURATION DU DÔME

ACCÉDER À L'INTERFACE WEB

Accéder à l'interface web du dôme en entrant son adresse IP dans votre navigateur web.

Pour vous connecter, les données d'accès et les mots de passe seront livrés avec le matériel.

www.raildome.com

Usine : Parc du Tumulus - 12130 PIERREFICHE

Tél. : + 33 (0)5 65 70 49 79 - Fax. : + 33 (0)5 65 47 40 17

Showroom : 110 rue Théodor Mathieu - La Gineste - 12 000 Rodez

FRANCE